

Solar Table Lamp

Art.no 36-9409, 36-9096, 36-9097, 36-9064

Model OCL-0979T

Please read the entire instruction manual before using the product and then save it for future reference. We reserve the right for any errors in text or images and any necessary changes made to technical data. If you have any questions concerning technical problems please contact our Customer Services.

Safety

- Handle the product with care, making sure not to damage the surface of the solar cell and ensuring that it is not covered with dust or affected by other contaminants.
- The product must not be changed or modified in any way.
- Do not let children play with the product.
- NEVER use non-rechargeable batteries in the product.
- The battery must only be replaced with a rechargeable battery.



This product is not intended for use as a general light source.

Instructions for use

Set the power switch on the bottom of the lamp to **ON**.

Things to consider:

- The solar lamp should be placed in an area where it is exposed to direct sunlight. Placing the lamp in an area shaded by buildings, trees, walls, etc. will reduce the ability of the solar cell to charge the battery.
- The solar lamp should not be placed within the illumination zone of other light sources such as car headlights or street lights.
- The solar lamp should not be placed next to direct sources of heat such as a brazier or BBQ.
- If you have several solar lights they can come on at different times depending on the lighting conditions.

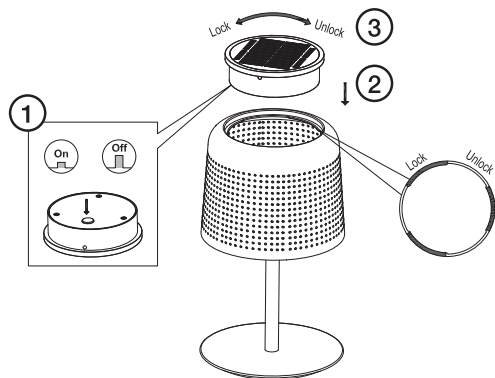

Care and maintenance

- Clean the light using a slightly moist cloth.
- Use only mild cleaning agents, never solvents or corrosive chemicals.
- Be careful not to damage the solar cell.
- If the product is not used for a long time, the battery may become so discharged that the LED light does not come on. In this case the product must be left in bright sunlight for 10–20 hours to charge. The battery will charge regardless of whether the power switch is set to ON or OFF but quicker if set to **OFF**.

Battery replacement

The rechargeable battery can be replaced as follows:

1. Set the power switch to **OFF**.
2. Unscrew the retaining screw and remove the battery compartment cover.
3. Change the battery making sure that the new battery is inserted with the correct polarity.
4. Screw the battery cover back in place again.
5. Set the power switch to **ON**.

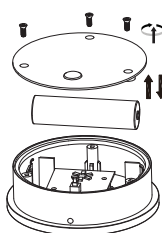

Responsible disposal

This symbol indicates that the product should not be disposed of with general household waste. This applies throughout the entire EU. In order to prevent any harm to the environment or health hazards caused by incorrect waste disposal, the product must be handed in for recycling so that the material can be disposed of in a responsible manner. When recycling your product, take it to your local collection facility or contact the place of purchase. They will ensure that the product is disposed of in an environmentally sound manner.



Specifications

Luminous flux	60 lumens
Colour temperature	3000 K
Battery	1 × 18650, 3.7 V, 2000 mAh, Li-ion
Charging time	Approx. 8 hours (in continuous sunlight)
Operating time	Up to 8 hours (fully charged)
Dimensions	Ø 145, H 250 mm

Bordslampa med solcellsbelysning

Art.nr 36-9409, 36-9096, 36-9097, 36-9064

Modell OCL-0979T

Läs igenom hela bruksanvisningen före användning och spara den sedan för framtida bruk. Vi reserverar oss för ev. text- och bildfel samt ändringar av tekniska data. Vid tekniska problem eller andra frågor, kontakta vår kundtjänst.

Säkerhet

- Hantera produkten varsamt, se till att inte solcellens yta skadas, täcks av damm eller påverkas negativt av andra föroreningar.
- Produkten får inte ändras eller modifieras på något sätt.
- Låt inte barn leka med produkten.
- Använd ALDRIG batterier som inte är laddbara i produkten.
- Batteriet får endast ersättas med ett laddbart batteri.



Denna produkt är inte avsedd som allmänbelysning.

Användning

Ställ strömbrytaren på lampfotens undersida i läge **ON**.

Tänk på att:

- Placera lampan på en plats där den utsätts för direkt solljus. Om den placeras på platser som skuggas av byggnader, träd, etc. försämrar solcellens förmåga att ladda batteriet.
- Placera lampan så att den inte kan belysas av andra ljuskällor som t.ex. bilstrålkastare eller gatubelysning.
- Lampan inte får placeras i närheten av direkta värmekällor som öppen eld, grill etc.
- Om du har flera solcellslampor kan de tändas vid olika tidpunkter beroende på ljusförhållandena.

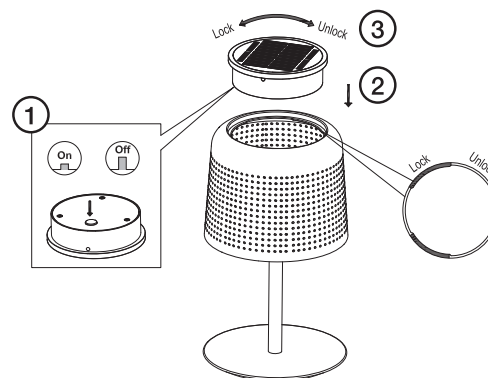

Skötsel och underhåll

- Torka av lampan med en lätt fuktad trasa.
- Använd ett mildt rengöringsmedel, aldrig lösningsmedel eller frätande kemikalier.
- Var försiktig så att inte solcellen skadas.
- Om produkten inte används under en längre tid kan batteriet vara så urladdat att LED-lampan inte tänds upp. Produkten måste då laddas i ihållande solsken i upp till 10–20 tim. Laddningen påskyndas om strömbrytaren är i läge **OFF** (solpanelen laddar batteriet oavsett om strömbrytaren är i läge ON eller OFF).

Byte av batteri

Det laddbara batteriet kan vid behov bytas ut:

1. Sätt strömbrytaren i läge **OFF**.
2. Skruva ur skruven som håller batterilocket på plats.
3. Byt ut batteriet och se till att polariteten blir rätt.
4. Skruva fast batterilocket.
5. Sätt strömbrytaren i läge **ON**.

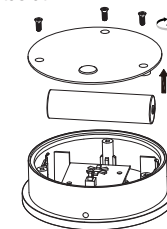

Avfallshandtering

Denna symbol innebär att produkten inte får kastas tillsammans med annat hushållsavfall. Detta gäller inom hela EU. För att förebygga eventuell skada på miljö och hälsa, orsakad av felaktig avfallshandtering, ska produkten lämnas till återvinning så att materialet kan tas omhand på ett ansvarsfullt sätt. När du lämnar produkten till återvinning, använd dig av de returhanteringsystem som finns där du befinner dig eller kontakta inköpsstället. De kan se till att produkten tas om hand på ett för miljön tillfredställande sätt.



Specifikationer

Ljusflöde	60 lumen
Färgtemp	3000 K
Batteri	1 × 18650, 3,7 V, 2000 mAh, Li-Ion
Laddtid	Ca 8 tim (i ihållande solljus)
Lystid	Upp till 8 tim (fulladdad)
Mått	Ø 145, H 250 mm

United Kingdom • www.clasohlson.co.uk

Sverige • kundtjänst, tel. 0247/445 00
internet: www.clasohlson.se

e-post: kundservice@clasohlson.se
brev: Clas Ohlson AB, 793 85 Insjön

Clas Ohlson

Bordlampe med solcellebelysning

Art.nr. 36-9409, 36-9096, 36-9097, 36-9064

Modell OCL-0979T

Les gjennom hele bruksanvisningen før produktet tas i bruk, og ta vare på den for fremtidig bruk. Vi tar forbehold om eventuelle feil i tekst og bilder, samt endringer av tekniske data. Ved tekniske problemer eller spørsmål, ta kontakt med vårt kundesenter.

Sikkerhet

- Produktet må behandles varsomt, pass på at ikke solcellens overflate blir skadet, dekkes med støv eller påvirkes negativt.
- Produktet må ikke demonteres eller modifiseres på noen måte.
- La ikke barn leke med produktet.
- Bruk ALDRIG batterier som ikke er ladbare!
- Batteriet må kun byttes ut med et tilsvarende ladbart batteri.



Dette produktet er ikke beregnet som allmennbelysning.

Bruk

Still strømbryteren på lampefotens underside på **ON**.

Husk:

- Lykten plasseres et sted med mye direkte sollys. Plasseres den på et sted der den skygges av bygninger, trær, etc. reduseres solcellens evne til å lade batteriet.
- Plasser lykten slik at den ikke påvirkes av andre lyskilder, f.eks. billys og gatebelysning.
- Lykten må ikke plasseres i nærheten av direkte varmekilder som åpen ild, grill etc.
- Har du flere solcellelamper, kan de tennes til forskjellige tidspunkter, avhengig av lysforholdene.

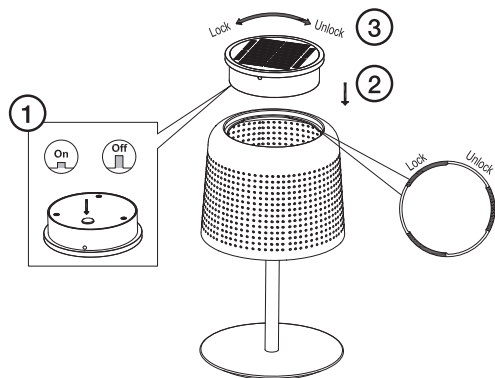

Vedlikehold

- Rengjør produktet med en myk, lett fuktet klut.
- Bruk et mildt rengjøringsmiddel, aldri løsemidler eller etsende kjemikalier.
- Vær forsiktig slik at solcellen ikke skades.
- Hvis produktet ikke har vært i bruk på en stund kan batteriet være så utladet at LED-pæren ikke tenner. Produktet på da lades i direkte sollys i opptil 10–20 timer. Ladingen vil skje raskere dersom strømbryteren er innstilt på **OFF** (solpanelene lader batteriet uansett om strømbryteren er innstilt på ON eller OFF).

Bytte av batteri

Det ladbare batteriet kan ved behov skiftes ut:

1. Still strømbryteren i posisjon **OFF**.
2. Skru ut skruerne som holder batterilokket og ta det bort.
3. Skift batterier og pass på så polariteten blir riktig.
4. Skru batterilokket igjen.
5. Still strømbryteren i posisjon **ON**.

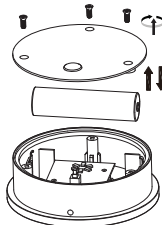

Avfallshåndtering

Symbolet betyr at produktet ikke skal kastes sammen med øvrig husholdningsavfall. Dette gjelder i hele EØS. For å forebygge eventuelle skader på helse og miljø som følge av feil håndtering av avfall, skal produktet leveres til gjenvinning, slik at materialet blir tatt hånd om på en tilfredsstillende måte. Når produktet skal kasseres, benytt eksisterende systemer for returhåndtering eller kontakt forhandler. De vil ta hånd om produktet på en forsvarlig måte.



Spesifikasjoner

Lysmengde	60 lumen
Fargetemperatur	3000 K
Batteri	1 × 18650, 3,7 V, 2000 mAh, Li-Ion
Ladetid	Ca 8 timer (i vedvarende sollys)
Lystid	Ca. 8 timer (med nytt og fulladede batteri)
Mål	Ø 145, H 250 mm

Pöytävalaisin, jossa aurinkokenno

Tuotenumro 36-9409, 36-9096, 36-9097, 36-9064

Malli OCL-0979T

Lue käyttöohje ennen tuotteen käyttöönottoa ja säilytä se tulevaa tarvetta varten. Pidätämme oikeuden teknisten tietojen muutoksiin. Emme vastaa mahdollisista teksti- tai kuvavirheistä. Jos tuotteeseen tulee teknisiä ongelmia, ota yhteys asiakaspalveluun.

Turvallisuus

- Käsittele tuotetta varoen. Varmista, että aurinkokennon pinta ei vahingoitu ja että pinnalle ei kerry pölyä tai muita epäpuhtauksia.
- Tuotetta ei saa purkaa tai muuttaa.
- Älä anna lasten leikkiä tuotteella.
- Älä käytä tuotteessa paristoja.
- Tuotteeseen saa laittaa ainoastaan samanlaisen akun.



Tuote ei ole tarkoitettu yleisvaloksi.

Käyttö

Aseta lampunjalan alla oleva virtakytkin asentoon **ON**.

Huomioi seuraavat seikat:

- Aseta valaisin paikkaan, jossa siihen kohdistuu suoraa auringonvaloa. Jos valaisin asetetaan paikkaan, jossa se on esimerkiksi rakennuksen tai ympärillä olevien puiden varjossa, aurinkokennon kyky ladata akkua heikkenee.
- Sijoita valaisin paikkaan, jossa ei ole muita häiritseviä valonlähteitä, kuten autojen valoja tai katulamppuja.
- Älä sijoita valaisinta lämmönlähteiden, kuten avotulen tai grillin, läheisyyteen.
- Jos käytössäsä on useita aurinkokennovalaisimia, ne saattavat syttyä eri aikaan valoisuudesta riippuen.

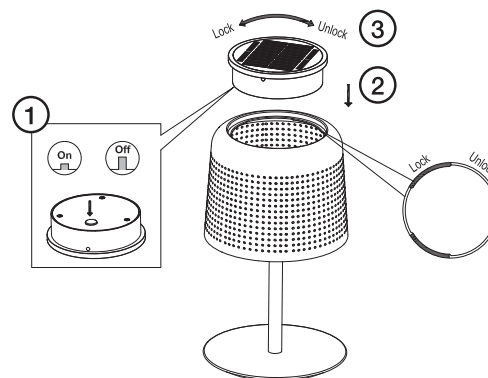

Huolto ja kunnossapito

- Pyyhi valaisin kevyesti kostutetulla liinalla.
- Käytä mietoa puhdistusainetta. Älä käytä liuottimia tai syövyttäviä kemikaaleja.
- Ole varovainen, ettei aurinkokenno vahingoitu.
- Jos tuote on pitkään käyttämättä, akku saattaa purkautua niin, että LED-lamppu ei syty. Tuotetta tulee tällöin ladata suorassa auringonvalossa jopa 10–20 tuntia. Lataus nopeutuu, jos virtakytkin on **OFF**-asennossa (aurinkopaneeli lataa akkua riippumatta siitä, onko virtakytkin ON- vai OFF-asennossa).

Akun vaihto

Akun voi vaihtaa tarvittaessa:

1. Aseta virtakytkin asentoon **OFF**.
2. Avaa akkulokeron ruuvi ja irrota lokeron kansi.
3. Vaihda akku ja varmista, että uusi akku tulee oikein päin.
4. Ruuvaa kuori akkulokeron.
5. Aseta virtakytkin asentoon **ON**.

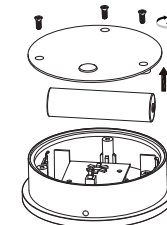

Kierrättäminen

Tämä kuvake tarkoittaa, että tuotetta ei saa hävittää kotitalousjätteen seassa. Tämä koskee koko EU-alueita. Virheellisestä hävittämisestä johtuvien mahdollisten ympäristö- ja terveyshaittojen ehkäisemiseksi tuote tulee viedä kierrätettäväksi, jotta materiaali voidaan käsitellä vastuullisella tavalla. Kierrätä tuote käyttämällä paikallisia kierrätysjärjestelmiä tai ota yhteys ostopaikkaan. Ostopaikassa tuote kierrätetään vastuullisella tavalla.



Tekniset tiedot

Valovirta	60 luumenia
Väriämpötila	3000 K
Akkua	1 × 18650, 3,7 V, 2000 mAh (litiumioni)
Latausaika	Noin 8 tuntia (suorassa auringonvalossa)
Valaisuaika	Jopa 8 tuntia (täyteen ladattuna)
Mitat	Ø 145, K 250 mm

Norge • kundesenter, tlf. 23 21 40 00
internett: www.clasohlson.no

Suomi • asiakaspalvelu puh. 020 111 2222
kotisivu: www.clasohlson.fi

e-post: kundesenter@clasohlson.no
post: Clas Ohlson AS, Postboks 485 Sentrum, 0105 Oslo
sähköposti: asiakaspalvelu@clasohlson.fi
osoite: Clas Ohlson Oy, Kaivokatu 10 B, 00100 Helsinki

